



## SMLOUVA O DÍLO

uzavřena dle ustanovení § 2586 a násl.  
zákona č. 89/2012 Sb., občanský zákoník, ve znění pozdějších předpisů

č. smlouvy objednatele:

č. smlouvy zhotovitele:

**Obec Kamenný Újezd**

se sídlem Náměstí 220, 373 81 Kamenný Újezd

IČ: 00245062

DIČ: CZ00245062

Zastoupená: Ing. Jitkou Šebelkovou, starostkou obce

bankovní spojení: ..... KB .....

číslo účtu: ..... 422 52 39 10100 .....

dále jen „objednatel“

a

TOMÁŠ SCHMIED

se sídlem DELNICKÁ 376, KAMENNÝ ÚJEZD 373 81

IČ: 06284388

DIČ: CZ0007031494

zapsaná v obchodním rejstříku vedeném ....., oddíl ....., vložka .....

zastoupená: TOMÁSEM SCHMIEDEM

bankovní spojení: KOMERČNÍ BANKA

č.ú.: 51-PP 7254 0257/0100

dále jen „zhotovitel“

### I. Úvodní ustanovení

1. Tato smlouva je uzavřena na základě výsledku zadávacího řízení dle zákona č. 134/2016 Sb., o zadávání veřejných zakázek, ve znění pozdějších předpisů, pro veřejnou zakázku pod názvem „Kryté parkovací stání pro tři osobní automobily“, ve kterém byla nabídka zhotovitele vybrána jako nejvýhodnější.

### II. Předmět smlouvy

1. Předmětem této smlouvy je závazek zhotovitele v rozsahu a za podmínek stanovených touto smlouvou provést na svůj náklad a své nebezpečí pro objednatele dílo, jehož předmětem je kompletní dodávka díla „Kryté parkovací stání pro tři osobní automobily“ (dále jen „dílo“).
2. Rozsah předmětu díla je konkrétně vymezen v podkladech pro provedení díla, kterými jsou projektová dokumentace (příloha č. 1) a cenová nabídka zhotovitele (příloha č.2).
3. Objednatel se touto smlouvou zavazuje dokončené dílo převzít a zaplatit zhotoviteli za jeho provedení cenu sjednanou v této smlouvě.
4. Místem provádění díla je Kamenný Újezd pozemek č.p. 230 k.ú. Kamenný Újezd



### III. Doba plnění

1. Smluvní strany sjednávají tyto termíny pro:

- a) zahájení provádění díla: Leden 2019
- b) předání a dokončení díla: Duben 2019

2. Zhotovitel je povinen bezodkladně informovat objednatele o skutečnostech, které by mohly vést k prodlužení s termínem dokončení díla a po dohodě s objednatelem provést taková opatření, která povedou k dokončení díla v termínu dle odst. 1 písm. b) tohoto ujednání.

### IV. Cena díla

1. Cena díla specifikovaná v této smlouvě je stanovena podle § 2 odst. 2 zákona č. 526/1990 Sb., o cenách, ve znění pozdějších předpisů, jako cena nejvýše přípustná za provedení díla dle této smlouvy a činí:

**477.377,- Kč (slovy: čtyřístasedmdesátsedmtisícitřístasedmdesátsedmkorun.)**

#### Nejssem Plátce DPH

- 2. K ceně díla bude zhotovitelem účtována daň z přidané hodnoty v souladu s právními předpisy účinnými k datu uskutečnění zdanitelného plnění.
- 3. Jednotkové ceny uvedené v cenové nabídce zhotovitele jsou cenami nejvýše přípustnými a budou použity při kalkulaci ceny díla, jakož i při kalkulaci ceny případných víceprací nebo méněprací.
- 4. Sjednaná cena díla je platná po celou dobu realizace díla a obsahuje veškeré náklady zhotovitele dle této smlouvy spojené s provedením díla v rozsahu uvedeném v této smlouvě v dohodnutém termínu a kvalitě. Změna ceny díla je možná pouze za podmínek stanovených v čl. VI této smlouvy.

### V. Platební podmínky

- 1. Objednatel neposkytne zhotoviteli zálohu.
- 2. Úhrada ceny díla bude uskutečňována postupně formou měsíčního dílčího plnění, kterým se rozumí rozsah a cena skutečně provedených prací a dodávek uskutečněných zhotovitelem v příslušném kalendářním měsíci a zjištěných k poslednímu dni tohoto měsíce do výše **90 %** z celkové ceny díla bez DPH.
- 3. Zjišťování rozsahu a ceny dílčího plnění v daném období, se provádí soupisem provedených prací, který bude zhotovitel vystavovat ve třech vyhotoveních. Dvě vyhotovení soupisu provedených prací budou předána objednateli k odsouhlasení a jedno vyhotovení je určeno pro evidenční účely zhotovitele.
- 4. Objednatel se zavazuje soupis provedených prací do **10 dnů** od jeho obdržení prověřit z hlediska jeho věcné a cenové správnosti, tj. prověří, zda zhotovitelem uváděné práce byly skutečně provedeny.
- 5. Má-li objednatel k soupisu provedených prací (jeho části) výhrady, vrátí tento zhotoviteli k přepracování spolu s příslušným odůvodněním, v čem shledává nedostatky či vady příslušného soupisu provedených prací.
- 6. Opravený soupis provedených prací předá zhotovitel objednateli v náhradním termínu, od něhož začíná běžet lhůta **10 dnů**, ve smyslu odstavce 4, tohoto článku pro provedení kontroly soupisu provedených prací (jeho části) objednatelem.



## Obec Kamenný Újezd

7. Odsouhlasením soupisu provedených prací objednatelem vzniká zhotoviteli právo fakturovat odsouhlasenou cenu dílčího plnění vystavením daňového dokladu. Nedílnou součástí každé faktury - daňového dokladu bude kopie objednatelcem potvrzeného soupisu provedených prací.
8. Daňový doklad – faktura, musí obsahovat všechny náležitosti daňového dokladu požadované obecně závaznými právními předpisy, a bude vystavován se lhůtou splatnosti 30 dnů od jeho doručení na adresu objednatele.
9. Konečnou fakturu na zbývajících 10 % z ceny díla je zhotovitel oprávněn vystavit po předání a převzetí díla mezi objednatelem a zhotovitelem a odstranění případných vad a nedodělků uvedených v protokolu o předání a převzetí díla. Přílohou konečné faktury bude kopie protokolu o předání a převzetí díla, popř. písemné potvrzení objednatele o odstranění vad a nedodělků uvedených v protokolu o předání a převzetí díla.
10. Vícepráce odsouhlasené objednatelem budou zhotovitelem fakturovány v rámci měsíčního dílčího plnění.

### VI. Změny díla

1. Změna sjednané ceny díla je možná pouze pokud:
  - a) objednatel vyloučí některé práce nebo dodávky z předmětu plnění (méněpráce);
  - b) pokud nastanou při realizaci díla skutečnosti, které zhotovitel nemohl předvídat, a tyto skutečnosti mají prokazatelný vliv na sjednanou cenu díla; zadání takových změn bude probíhat v souladu se zákonem č. 134/2016 Sb., o zadávání veřejných zakázek, ve znění pozdějších předpisů (vícepráce).
2. Nastane-li některá z podmínek uvedených v odst. 1 tohoto ujednání, je zhotovitel povinen provést písemný soupis víceprací (méněprací) a ocenit jej jednotkovými cenami uvedenými v cenové nabídce zhotovitele (oceněném výkazu výměr). V případě, že cenová nabídka zhotovitele (oceněný výkaz výměr) nebude obsahovat některé jednotkové ceny, použije zhotovitel k ocenění Katalog popisů a směrných cen stavebních a montážních prací vydaných společností ÚRS PRAHA, a.s. platných v době vzniku víceprací snížených o 15 %. Oceněný soupis víceprací (méněprací) předloží zhotovitel objednateli k odsouhlasení.
3. Objednatel je povinen vyjádřit se k oceněnému soupisu víceprací (méněprací) do 10 dnů ode dne předložení návrhu zhotovitele.
4. Zhotoviteli vzniká právo na zvýšení sjednané ceny teprve v případě odsouhlasení změny objednatelem, zatímco objednateli vzniká právo na snížení sjednané ceny i bez souhlasu zhotovitele v rozsahu skutečností, které mají vliv na snížení ceny díla.
5. Obě smluvní strany následně změnu předmětu plnění, sjednané ceny, popř. změnu termínů plnění dohodnou formou písemného dodatku k této smlouvě.

### VII. Povinnosti zhotovitele při provádění díla

1. Zhotovitel provede dílo v rozsahu, kvalitě a termínech stanovených smlouvou a dokončené dílo předá objednateli dle článku IX této smlouvy.
2. Zhotovitel je povinen provádět dílo s potřebnou péčí, v souladu se smlouvou a obecně závaznými právními předpisy.
3. Nevyplývá-li z této smlouvy jinak, zhotovitel obstará vše, co je k provedení díla potřeba.



## Obec Kamenný Újezd

4. Zhotovitel je povinen neprodleně odstraňovat odpady a nečistoty vzniklé v souvislosti s prováděním díla. Náklady za likvidaci a odvoz odpadů nese zhotovitel a jsou zahrnuty v ceně díla.
5. Zhotovitel je při provádění díla povinen zajistit dodržování veškerých předpisů týkajících se bezpečnosti a ochrany zdraví, požární ochrany, ochrany životního prostředí, jakož i dalších právních předpisů, vztahujících se k provádění díla, účinných v ČR v době provádění díla.
6. Zhotovitel může pověřit provedením části díla jinou osobu – subdodavatele pouze s předchozím písemným souhlasem objednatele. V tomto případě odpovídá zhotovitel tak, jako by dílo prováděl sám.
7. Objednatel nebude svůj souhlas s navrženým subdodavatelem bezdůvodně odepírat. Za důvodné odepření souhlasu objednatele s navrženým subdodavatelem se považuje zejména případ, pokud má dojít ke změně subdodavatele, prostřednictvím kterého prokazoval zhotovitel v zadávacím řízení kvalifikaci a navržený subdodavatel nespĺňuje kvalifikaci minimálně ve stejném rozsahu jako původní subdodavatel. Důvodem pro odepření souhlasu je dále důvodná pochybnost o odbornosti a spolehlivosti navrženého subdodavatele.
8. Zhotovitel je povinen po celou dobu provádění díla řádně vést stavební deník a zaznamenávat do něj všechny právními předpisy určené údaje. Stavební dozor objednatele či objednatel je oprávněn se k záznamům zhotovitele ve stavebním deníku vyjádřit do 3 pracovních dnů a připojit k nim svá stanoviska a činit další záznamy, které souvisejí s plněním smlouvy a/nebo prováděním díla, zejména týkající se použití materiálů a stavebních postupů.

### VIII. Kontrola provádění díla

1. Objednatel je oprávněn prostřednictvím svých jmenovaných pracovníků provádět průběžnou kontrolu provádění díla zhotovitelem. Za tímto účelem mají zástupci objednatele kdykoliv umožněn přístup na stavenišť. Zástupce objednatele je oprávněn při zjištění vad v provádění díla požadovat, aby zhotovitel tyto vady neprodleně odstranil a prováděl dílo řádným způsobem. Pokud zhotovitel objednatelem vytknuté vady neprodleně neodstraní a neodstranění takové vady vede k podstatnému porušení smlouvy, je objednatel oprávněn odstoupit od smlouvy.
2. Zhotovitel je povinen se účastnit kontrolních dnů organizovaných objednatelem.

### IX. Předání a převzetí díla

1. Závazek zhotovitele provést dílo podle této smlouvy zaniká řádným dokončením a předáním díla objednateli v místě jeho provádění bez vad a nedodělků, resp. okamžikem podpisu protokolu o předání a převzetí díla oprávněnými zástupci objednatele a zhotovitele.
2. Objednatel může po zvážení okolností převzít i dílo vykazující vady, které samy o sobě ani ve spojení s jinými nebrání užívání díla funkčně nebo esteticky, ani jeho užívání podstatným způsobem neomezují. V takovém případě smluvní strany uvedou vady v protokolu o předání a převzetí díla společně s termínem jejich odstranění.
3. Zhotovitel oznámí objednateli, nejpozději 3 dny předem, den a hodinu, kdy bude dílo připraveno k předání objednateli. Na tomto základě zhotovitel s objednatelem projednají program a organizaci předávacího řízení.
4. O předání a převzetí díla bude smluvními stranami ve dvojím vyhotovení sepsán zápis, který bude zejména obsahovat datum ukončení přejímacího řízení, soupis případných vad a nedodělků, termín vyklizení staveniště, údaj o délce záruční doby apod. Odmítne-li objednatel dílo převzít, pak v zápise o předání a převzetí díla uvede, z jakých důvodů tak činí.



## Obec Kamenný Újezd

5. Okamžikem převzetí díla, tj. okamžikem podpisu protokolu o předání a převzetí díla oprávněnými zástupci objednatele a zhotovitele, přechází na objednatele nebezpečí škody na díle.

### X. Záruka za jakost díla

1. Zhotovitel poskytuje objednateli záruku, že dílo bude mít po stanovenou dobu vlastnosti smluvně, vlastnosti stanovené obecně závaznými předpisy, technickými normami, příp. vlastnosti obvyklé. Poskytnutím záruky za jakost se neomezují zákonné povinnosti zhotovitele z vadného plnění.
2. Zhotovitel poskytuje objednateli záruku za jakost díla v délce **60 měsíců** ode dne předání a převzetí díla a zavazuje se, že dílo bude mít po stanovenou dobu vlastnosti stanovené touto smlouvou.
3. Vady díla, které se projeví v záruční době, je objednatel povinen oznámit zhotoviteli bez zbytečného odkladu po jejich zjištění, a to písemným oznámením, doručeným zhotoviteli. V písemném oznámení objednatel uvede popis vady a specifikaci jejího projevu. V oznámení uvede i reklamační nárok, který v souvislosti s vadou uplatňuje. Objednatel je oprávněn v rámci oznámení vady díla kryté zárukou (dále jen „reklamace“) žádat:
  - a) opravu vadné části díla nebo
  - b) výměnu vadné části díla.

V případě, kdy zhotovitel neodstraní reklamovanou vadu díla nebo neprovede výměnu vadné části díla ve sjednané lhůtě nebo oprava či výměna vadné části díla nebude možná, vznikne objednateli právo požadovat slevu z ceny díla, popř. právo odstoupit od smlouvy. Objednatel je též oprávněn odstranit vadu sám nebo prostřednictvím třetí osoby na náklady zhotovitele, aniž by tím byla dotčena záruka za jakost díla poskytnutá zhotovitelem.

4. Práce na odstranění reklamovaných vad je zhotovitel povinen zahájit nejpozději do **2 dnů** od obdržení reklamace a odstranit vadu díla v přiměřené lhůtě stanovené objednatelem, nejpozději však do **10 dnů** od obdržení reklamace, nedohodnou-li se smluvní strany písemně na jiném termínu odstranění vady.
5. Objednatel je povinen umožnit zhotoviteli přístup k dílu za účelem prověření reklamovaných vad a jejich odstranění. O odstranění reklamované vady sepíše objednatel protokol, ve kterém potvrdí odstranění vady, popř. uvede důvody, pro které odmítá opravu převzít.
6. Záruční lhůta neběží po dobu, po kterou objednatel nemohl dílo užívat pro vady, za které zhotovitel odpovídá.

### XI. Ujednání o smluvních pokutách a náhrada škody

1. V případě prodlení zhotovitele s termínem předání díla má objednatel nárok na smluvní pokutu ve výši **3 000,- Kč** za každý i započatý den prodlení.
2. V případě, že objednatel převezme dílo s vadami a zhotovitel se ocitne v prodlení s termínem odstranění vad uvedeném v protokolu o předání a převzetí díla, má objednatel nárok na zaplacení smluvní pokuty ve výši **2 000,- Kč** za každý i započatý den prodlení.
3. V případě prodlení zhotovitele s odstraněním vady oznámené objednatelem v průběhu záruční doby, je zhotovitel povinen zaplatit objednateli smluvní pokutu ve výši **1 000,-Kč** za každý i započatý den prodlení.



## Obec Kamenný Újezd

4. V případě prodlení zhotovitele s termínem vyklizení staveniště, je zhotovitel povinen zaplatit objednateli smluvní pokutu ve výši 2 000,- Kč za každý i započatý den prodlení.
5. Pro případ, že zhotovitel nedodrží předpisy a povinnosti z oblasti BOZP, ochrany životního prostředí či požární předpisy, je zhotovitel povinen zaplatit objednateli smluvní pokutu ve výši 3 000,- Kč za jeden každý případ.
6. V případě prodlení se zaplacením splatné pohledávky dle této smlouvy má druhá smluvní strana právo na úrok z prodlení ve výši 0,05 % z dlužné částky za každý den prodlení.
7. Zhotovitel je povinen uhradit smluvní pokutu nejpozději do 14 dnů ode dne jejího písemného uplatnění objednatelem. Stejná lhůta se vztahuje i na úhradu úroku z prodlení podle odst. 6 tohoto článku. Objednatel je oprávněn započíst veškeré své nároky vzniklé z této smlouvy oproti ceně díla. Zhotovitel není oprávněn bez souhlasu objednatele provést započtení vzájemných pohledávek, postoupit ani zastavit pohledávky, které má vůči objednateli.
8. Uplatněním nároku na zaplacení smluvní pokuty ani jejím uhrazením nezaniká povinnost zhotovitele splnit povinnost, jejíž plnění bylo zajištěno smluvní pokutou. Úhradou smluvní pokuty není dotčeno právo objednatele na náhradu škody způsobené porušením povinností zhotovitele, a to ve výši přesahující smluvní pokutu.
9. Zhotovitel odpovídá i za škodu způsobenou jeho subdodavateli.
10. Objednatel neodpovídá za jakoukoliv ztrátu, odcizení či poškození strojů, pracovního zařízení či materiálu zhotovitele na staveništi.

### XII. Odstoupení od smlouvy

1. Objednatel má právo od smlouvy odstoupit zejména v případech kdy:
  - a) bylo v insolvenčním řízení rozhodnuto o úpadku zhotovitele;
  - b) je zhotovitel v prodlení s prováděním díla delším jak 10 dnů;
  - c) zhotovitel bezdůvodně přerušil provádění díla po dobu delší jak 3 dny;
  - d) zhotovitel provádí dílo i přes písemné upozornění objednatele v rozporu s touto smlouvou nebo v rozporu s právními předpisy a zhotovitel ani v přiměřené době, k tomu poskytnuté, nezjednal nápravu.
2. Objednatel i zhotovitel jsou oprávněni od této smlouvy odstoupit i v dalších případech, stanoví-li tak výslovně tato smlouva nebo zákon.
3. Odstoupení od smlouvy musí mít písemnou formu a musí být doručeno druhé smluvní straně, přičemž účinky odstoupení nastávají dnem doručení tohoto písemného oznámení.
4. V případě odstoupení od smlouvy smluvní strany protokolárně provedou inventarizaci veškerých prací a dodávek provedených k datu, kdy smlouva byla ukončena. Závěrem této inventarizace smluvní strany odsouhlasí finanční hodnotu doposud provedeného plnění.

### XIII. Závěrečná ujednání

1. Není-li ve smlouvě uvedeno jinak, lze smlouvu měnit pouze písemně, a to formou dodatku ke smlouvě, který bude podepsán oprávněnými zástupci smluvních stran.



## Obec Kamenný Újezd

2. V náležitostech, které nejsou touto smlouvou výslovně řešeny, platí příslušná ustanovení zákona č. 89/2012 Sb., občanského zákoníku, příp. ostatních souvisejících právních předpisů.
3. Nedílnou součástí této smlouvy jsou přílohy:  
Příloha č. 1 Projektová dokumentace pro provedení stavby  
Příloha č. 2 Cenová nabídka zhotovitele
4. V případě rozporu mezi jednotlivými přílohami budou jednotlivé přílohy vykládány v pořadí, v jakém jsou uvedeny výše.
5. Z důvodu velkého rozsahu není ke smlouvě o dílo připojena příloha č. 1. Uvedená přílohy však byla zhotoviteli předána a zhotovitel podpisem této smlouvy potvrzuje její převzetí.
6. Zhotovitel souhlasí s uveřejnění smlouvy na webových stránkách obce. Tato smlouva se však neuveřejňuje podle zákona č. 340/2015 Sb., o zvláštních podmínkách účinnosti některých smluv, uveřejňování těchto smluv a o registru smluv (zákon o registru smluv), ve znění pozdějších předpisů, neboť objednatel je podle ustanovení § 3 odst. 2 písm. l) uvedeného zákona obcí, která nevykonává rozšířenou působnost. Účinnost této smlouvy tak není vázaná na její uveřejnění v registru smluv.
7. Tato smlouva nabývá účinnosti dnem podpisu oprávněnými zástupci obou smluvních stran. Tato smlouva je vyhotovena ve 2 stejnopisech shodného obsahu, z nichž každá ze smluvních stran obdrží 1 vyhotovení.

V Kamenném Újezdě dne 24. 10. 2018

za objednatele:  
Obec Kamenný Újezd

Ing. Jitka Šebelková  
starostka obce

OBEC KAMENNÝ ÚJEZD  
Náměstí 220  
373 81 Kamenný Újezd  
IČO: 00245062 - DIČ: CZ00245062  
(3)

V K. Újezdě dne 15. 10. 2018

za zhotovitele:

**TOMÁŠ SCHMIED**

ZEDNICTVÍ, POSKYTOVÁNÍ TECH. SLUŽEB  
IČO: 06284388  
TEL: 603 115 504

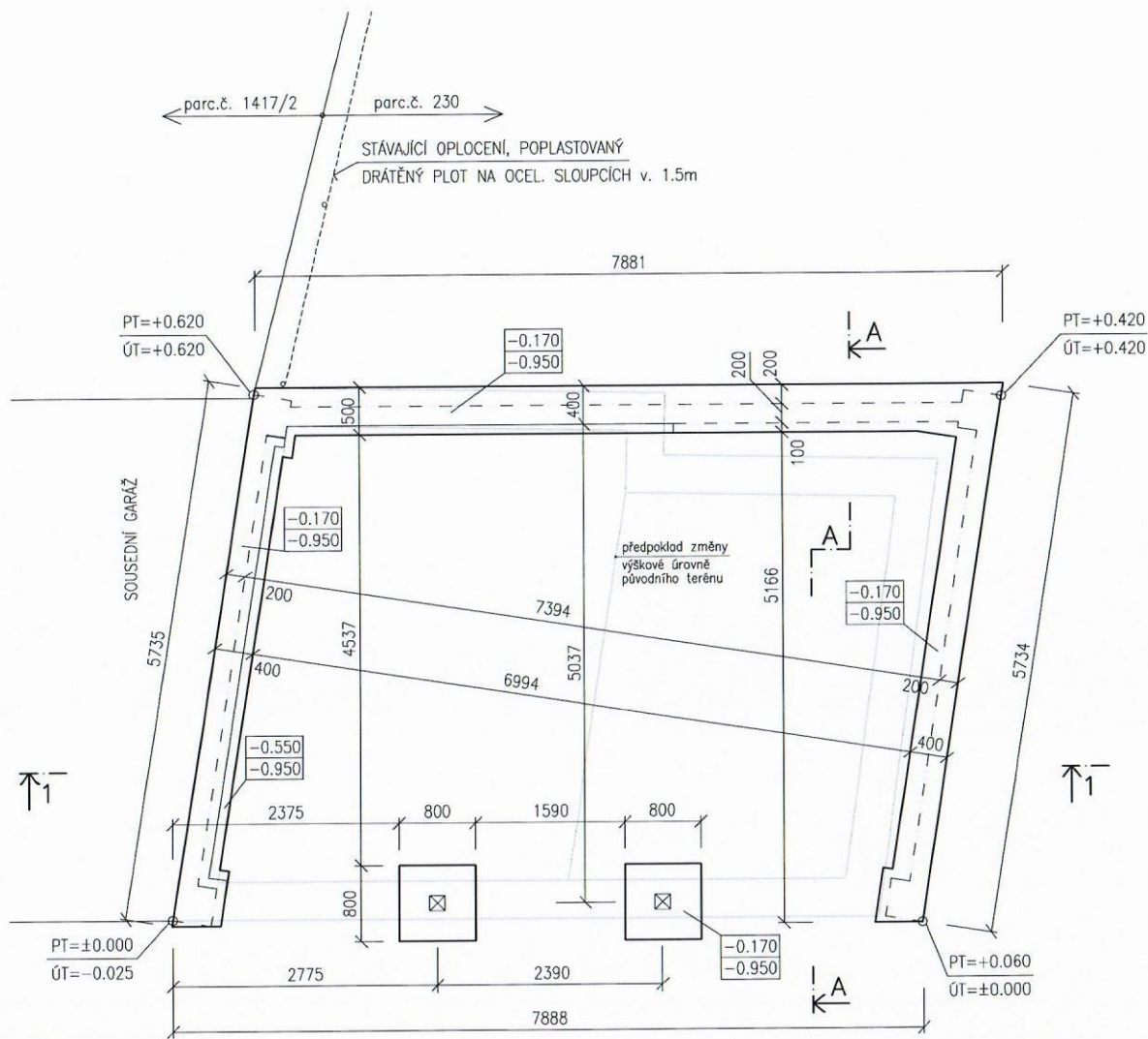

### LEGENDA MATERIÁLŮ

- ZDIVO ZE ŠTÍPANÝCH BLOKŮ KB BLOK SYSTÉM 190/390/190 VYZDĚNÉ NA ZDICI MALTY, VYPLNĚNÉ BETONEM C 16/20 XC1 A VYZTUŽENÉ ØR8 V RASTRU 800/800 STYKOVAT min. 600mm
  - BETON ZÁKLADŮ C 16/20 XC1 fr. 22
  - ZDIVO ZE ŠALOVACÍCH TVÁRNIC 250/300,400/500 VYPLNĚNÉ BETONEM C 16/20 XC1 fr. 16 A VYZTUŽENÉ VÝZTUŽÍ ØR10 R10505 6 500mm
  - PROSÁTÁ VYTRÍDĚNÁ ZEMINA Z VÝKOPŮ VHODNÁ K ZÁSYPY A HUTNĚNÍ Edef<sub>2</sub> min. 65 MPa
  - ŠTĚRKODRŤ FRAKCE 0-63 HUTNĚNÁ STROJNĚ Edef<sub>2</sub> min. 95 MPa
  - PŮVODNÍ ROSTLÝ TERÉN, V MÍSTĚ STAVBY STROJNĚ PŘEHUTNĚNÝ Edef<sub>2</sub> min. 65 MPa
- PŘEDPOKLADANÝ PRŮBĚH PŮVODNÍCH ZÁKLADŮ  
PRO VYUŽITÍ V MÍSTĚ NOVĚ NAVRŽENÝCH ZÁKLADŮ NUTNO PROVĚST SONDU PRO ZJIŠTĚNÍ HLoubKY ZALOŽENÍ min. 950mm OD NOVĚ PROVEDENÉ ZPEVNĚNÉ PLOCHY V KRYTÉM STÁNÍ

### POZNÁMKA :

- VÝŠKOVÝ FIX, OBRUBNÍK U SOUSEDNÍ GARÁŽE VPRAVO = ±0.000 = 486.85 m.n.m.
- ZÁKLADY U SOUSEDNÍ GARÁŽE BUDOU ZALOŽENY NA ÚROVNI ZÁKLADŮ SOUSEDNÍ GARÁŽE MINIMÁLNĚ VŠAK NA ÚROVNI -0.950m OD ±0.000
- PŘED ZAHÁJENÍM ZEMNÍCH PRACÍ NUTNO NECHAT VYTÝČIT VEŠKERÉ PODZEMNÍ SÍTĚ!
- PŘI NÁVRHU UVAŽOVANO S VÝPOČTOVOU ÚNOSNOSTÍ ZÁKLADOVÉ PŮDY R<sub>dt</sub>=175kPa
- ZÁKLADOVÁ SPÁRA MUSÍ BÝT PŘED BETONÁŽÍ ZBAVENA BLÁTA A VOLNÝCH ČÁSTÍ ZEMINY!
- PŘI BETONÁŽI NUTNO UMÍSTIT SVISLOU STYKOVOU VÝZTUŽ!
- DOKUMENTACE JE ZPRACOVÁNA V ROZSAHU PRO VYDÁNÍ SPOLEČNÉHO ÚZEMNÍHO SOUHLASU A SOUHLASU S PROVEDENÍM OHLAŠOVANÉHO STAVEBNÍHO ZÁMĚRU.
- OSTATNÍ DETAILY A PODROBNOSTI ŘEŠENY V DALŠÍM STUPNÍ PROJEKTOVÉ DOKUMENTACE

### ŘEZ 1-1

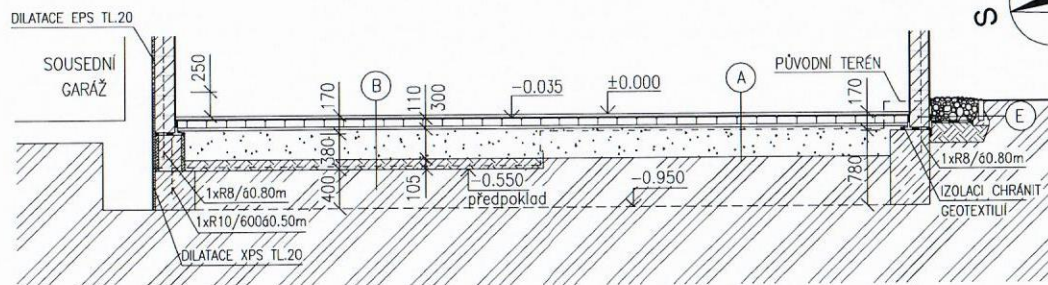

ZOD. PROJEKTANT	VYPRACOVAL	ČÍSLO PARE:	PROJEKTOVÁ ČINNOST
DAVID JOHANÍK	DAVID JOHANÍK		DAVID JOHANÍK
OBEC: KAMENNÝ ÚJEZD			IČO: 74415786, tel. 607983335 e-mail: djohanik@seznam.cz www.projektjohanik.cz
INVESTOR: OBEC KAMENNÝ ÚJEZD, NÁMĚSTÍ 220, 373 81 KAM. ÚJEZD			
NÁZEV STAVBY:	<b>KRYTÉ PARKOVACÍ STÁNÍ PRO TŘI OSOBNÍ AUTOMOBILY</b>		STUPEŇ : Ú.R.+OHL
	na parcele 230 k.ú. KAMENNÝ ÚJEZD		FORMÁT: 2A4
			DATUM: 02/2018
			ZAKÁZ. ČÍS. 01/2018
OBSAH VÝKRESU:		MĚŘÍTKO: 1:50	Č. VÝKRESU D.1.1.1
		<b>ZÁKLADY</b>	



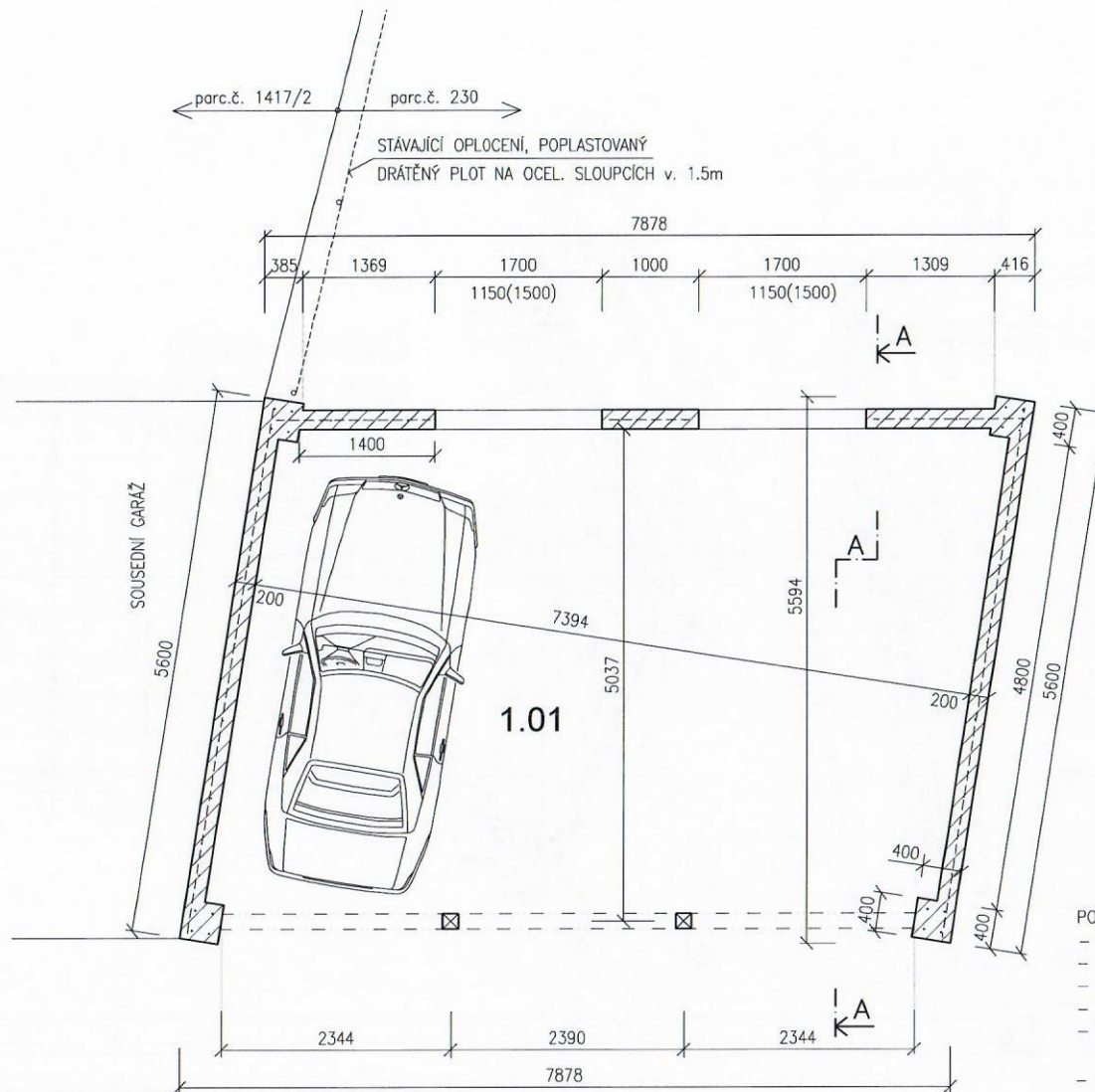

### LEGENDA MÍSTNOSTÍ

Č.M.	ÚČEL MÍSTNOSTI	PLOCHA m <sup>2</sup>	PODLAHA
1.01	KRYTÉ STÁNÍ	38.98	ZÁMKOVÁ DLAŽBA

### LEGENDA MATERIÁLŮ



ZDIVO ZE ŠTÍPANÝCH BLOKŮ KB BLOK SYSTÉM 190/390/190 VYZDĚNÉ NA ZDÍCI MALTY, VYPLNĚNÉ BETONEM C 16/20 XC1 A VYZTUŽENÉ ØR8 V RASTRU 800/800 STYKOVAT min. 900mm



DŘEVĚNÉ SLOUPKY Z KROVU UKOTVENÉ NA NEREZOVÉ STAVITELNÉ PATCE ZE ZÁVITOVÉ TYČE d24 + MATKA 24 + VELKOPLOŠNÁ NEREZ. PODLOŽKA 100/100/8

### POZNÁMKA:

- VÝŠKOVÝ FIX, OBRUBNÍK U SOUSEDNÍ GARÁŽE VPRAVO = ±0.000 = 486.85 m.n.m.
- ROHOVÉ SLOUPY VYZTUŽENY PO CELÉ VÝŠCE 4xR12
- SVISLÁ VÝZTUŽ ØR8, R10, R12, NEREZ. ZÁVITOVÁ TYČ Ø24, VETKNUTA DO ZÁKLADŮ min 250mm
- ZÁMKOVÁ DLAŽBA BEST KARO 200/200/80 DO ŠTĚRKOVÉHO LŮŽE
- DOKUMENTACE JE ZPRACOVÁNA V ROZSAHU PRO VYDÁNÍ SPOLEČNÉHO ÚZEMNÍHO SOUHLASU A SOUHLASU S PROVEDENÍM OHLAŠOVANÉHO STAVEBNÍHO ZÁMĚRU.
- OSTATNÍ DETAILS A PODROBNOSTI ŘEŠENY V DALŠÍM STUPNI PROJEKTOVÉ DOKUMENTACE

ZOD. PROJEKTANT	VYPRACOVAL	ČÍSLO PARE:	PROJEKTOVÁ ČINNOST
DAVID JOHANÍK	DAVID JOHANÍK		DAVID JOHANÍK
OBEC: KAMENNÝ ÚJEZD			IČO: 74415786, tel. 607983335
INVESTOR: OBEC KAMENNÝ ÚJEZD, NÁMĚSTÍ 220, 373 81 KAM. ÚJEZD			e-mail: d.johanik@seznam.cz
			www.projektjohanik.cz
NÁZEV STAVBY:	<b>KRYTÉ PARKOVACÍ STÁNÍ PRO TŘI OSOBNÍ AUTOMOBILY</b>		STUPĚŇ :    Ú.R.+OHL
na parcele 230 k.ú. KAMENNÝ ÚJEZD			FORMÁT:    2A4
			DATUM:     02/2018
			ZAKÁZ. ČÍS.    01/2018
OBSAH VÝKRESU:	<b>PŮDORYS</b>		MĚŘÍTKO:    Č. VÝKRESU
			1:50        D.1.1.2

pohled VÝCHODNÍ

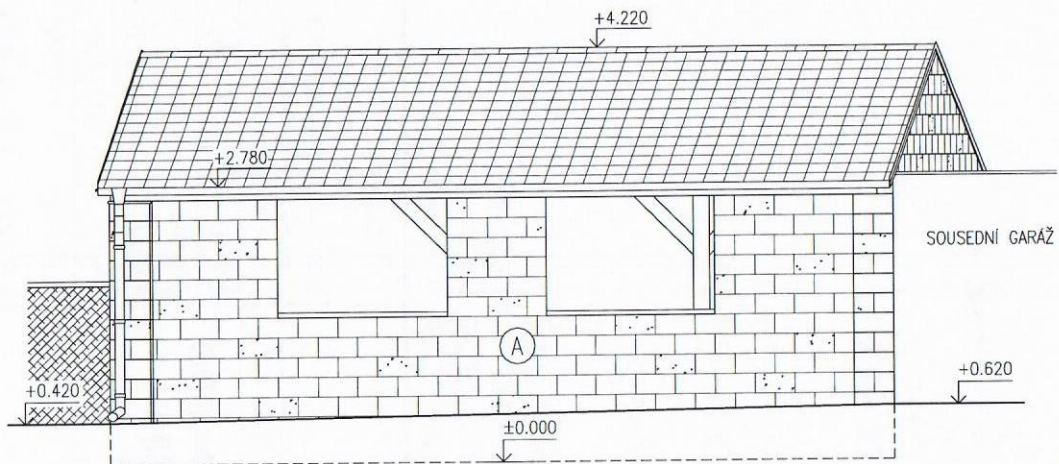

pohled JIŽNÍ

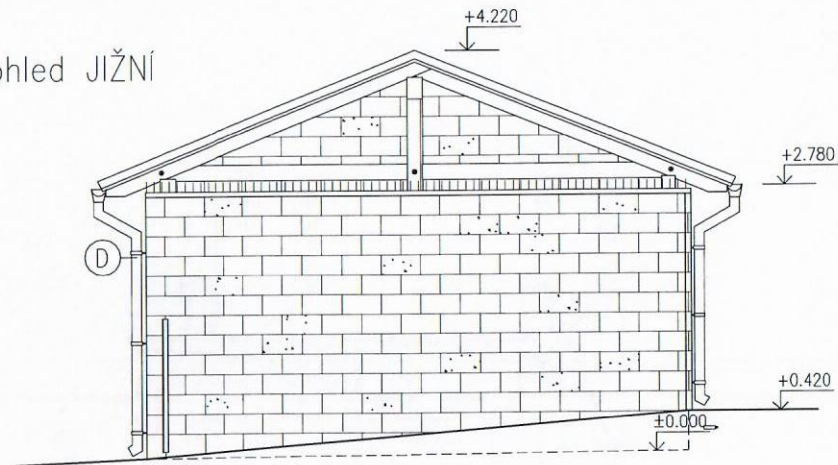

pohled ZÁPADNÍ

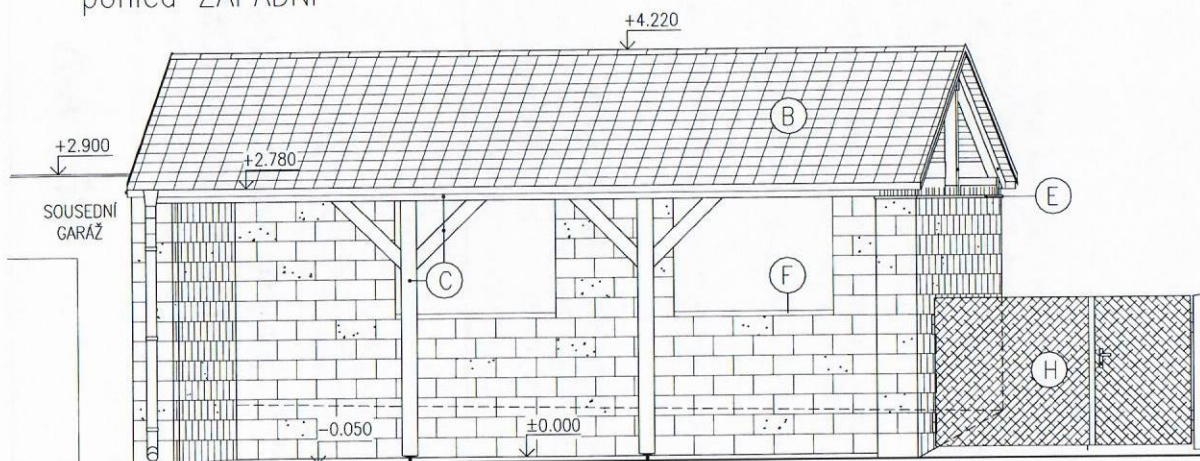

pohled SEVERNÍ

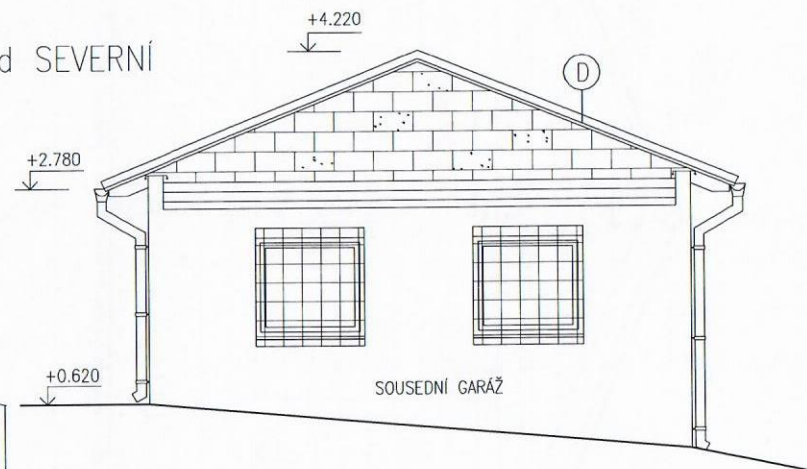

POZNÁMKA:

- DOKUMENTACE JE ZPRACOVÁNA V ROZSAHU PRO VYDÁNÍ SPOLEČNÉHO ÚZEMNÍHO SOUHLASU A SOUHLASU S PROVEDENÍM OHLAŠOVANÉHO STAVEBNÍHO ZÁMĚRU.
- OSTATNÍ DETAILY A PODROBNOSTI ŘEŠENY V DALŠÍM STUPNI PROJEKTOVÉ DOKUMENTACE

LEGENDA

- (A) - ŠTÍPANÝ BETONOVÝ PRVEK KB-BLOK SYSTÉM KB 1-20A V KOMBINACI S KB 1-21B, KB 11-21B, BARVA PŘÍRODNÍ
- (B) - STŘEŠNÍ SKLÁDANÁ BETONOVÁ KRYTINA KM BETA BRILANT CIHLOVÉ BARVY
- (C) - HOBLOVANÁ DŘEVĚNÁ KONSTRUKCE SMRK, OPATŘENA SYNTETICKÝM BEZBARVÝM LAKEM S UV FILTREM
- (D) - KLEMPÍŘSKÉ PRVKY Z POZINK. PLECHU, OKAPOVÉ ŽLABY, SVODY, ZÁVĚTRNÉ LIŠTY apod...
- (E) - OPLECHOVÁNÍ ZHLAVÍ ZDI VČ. DŘEVĚNÝCH PRVKŮ NA NI ULOŽENÝCH SE SVISLÝM LEMEM MIN. 100mm Z POZINK. PLECHU S HROTOVÝM SYSTÉMEM PROTI SEDÁNÍ PTÁKŮ
- (F) - KB BLOK SYSTÉM ZÁKRYTOVÉ PRVKY KB ps-20A 200, BARVA PŘÍRODNÍ
- (H) - REPASOVANÁ STÁVAJÍCÍ VSTUPNÍ BRÁNA VÝŠKY 1,5m OSAZENÁ DO ZDIVA A OCELOVÝ SLOUP Ø 108/5 S VÝPLNÍ Z PLECHU DĚROVANÉHO, ČTVERCOVÉ OTVORY 10mm řadové, rozteč 14mm, S FAB ZÁMKEM + 1xSTAVĚČ

ZOD. PROJEKTANT DAVID JOHANÍK	VYPRACOVAL DAVID JOHANÍK	ČÍSLO PARE: OBEC: KAMENNÝ ÚJEZD	PROJEKTOVÁ ČINNOST DAVID JOHANÍK IČO: 74415786, tel. 607983335 e-mail: d.johanik@seznam.cz www.projektjohanik.cz
INVESTOR: OBEC KAMENNÝ ÚJEZD, NÁMĚSTÍ 220, 373 81 KAM. ÚJEZD			STUPEŇ : Ú.R.+OHL
NÁZEV STAVBY: <b>KRYTÉ PARKOVACÍ STÁNÍ PRO TŘI OSOBNÍ AUTOMOBILY</b> na parcele 230 k.ú. KAMENNÝ ÚJEZD			FORMÁT: 2A4
OBSAH VÝKRESU: <b>POHLEDY</b>			DATUM: 02/2018
			ZAKÁZ. ČÍS. 01/2018
			MĚŘÍTKO: Č. VÝKRESU
			<b>1:50 D.1.1.5</b>

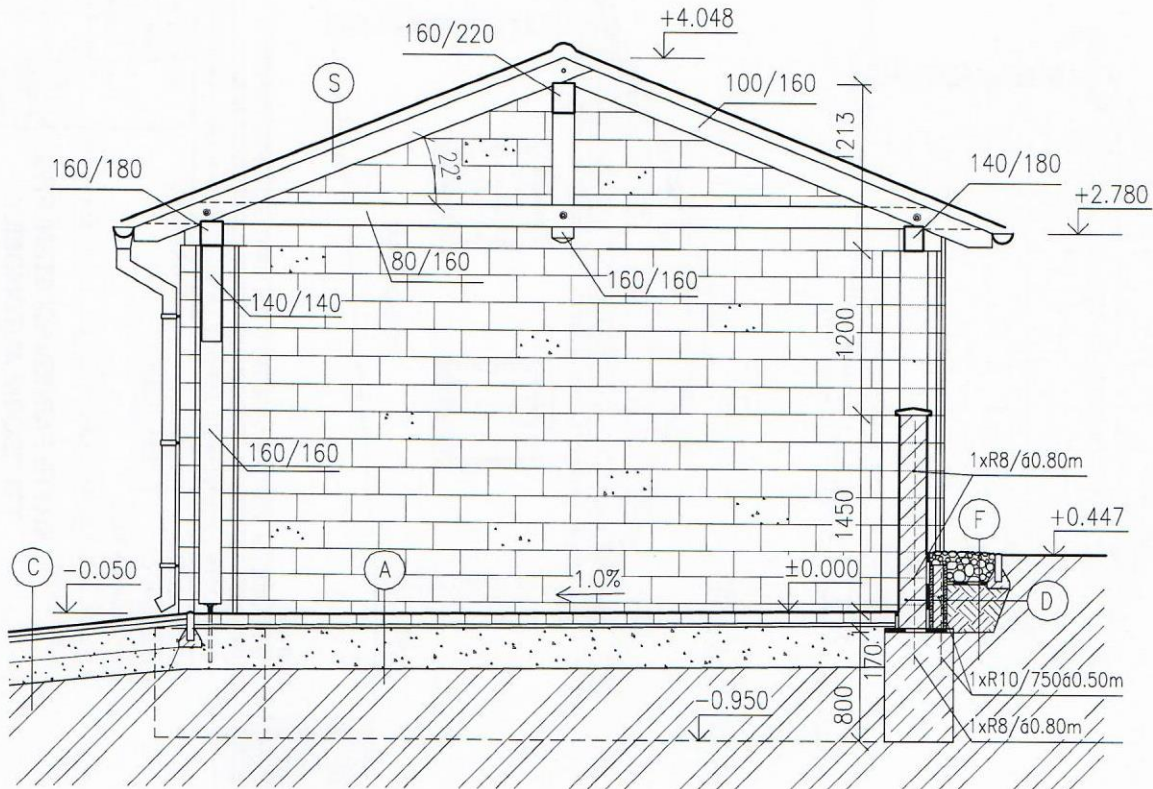

### LEGENDA MATERIÁLŮ

- ZDIVO ZE ŠTÍPANÝCH BLOKŮ KB BLOK SYSTÉM 190/390/190 VYZDĚNÉ NA ZDICÍ MALTU KB-blok, VYPLNĚNÉ BETONEM C 16/20 XC1 A VYZTUŽENO ØR8 V RASTRU 800/800 STYKOVAŤ MIN. 600mm
- ZDIVO ZE ŠALOVACÍCH TVÁRNIC 250/150/500 VYPLNĚNÉ BETONEM C 16/20 XC1 A VYZTUŽENÉ VÝZTUŽÍ Ø10 R 10 505
- PROSÁTÁ VYTŘÍDĚNÁ ZEMINA Z VÝKOPŮ VHODNÁ K ZÁSYPU A HUTNĚNÍ Edef<sub>2</sub> min. 65 MPa
- ŠTĚRKODRŤ FRAKCE 0-63 (63-125) HUTNĚNÁ STROJNĚ Edef<sub>2</sub> min. 95 MPa
- PŮVODNÍ ROSTLÝ TERÉN, V MÍSTĚ STAVBY STROJNĚ PŘEHUTNĚNÝ Edef<sub>2</sub> min. 65 MPa

#### POZNÁMKA:

- ZÁMKOVÁ DLAŽBA BEST KARO 200/200/80 DO ŠTĚRKOVÉHO LOŽE
- DOKUMENTACE JE ZPRACOVÁNA V ROZSAHU PRO VYDÁNÍ SPOLEČNÉHO ÚZEMNÍHO SOUHLASU A SOUHLASU S PROVEDENÍM OHLAŠOVANÉHO STAVEBNÍHO ZÁMĚRU.
- OSTATNÍ DETAILS A PODROBNOSTI ŘEŠENY V DALŠÍM STUPNI PROJEKTOVÉ DOKUMENTACE

ZOD. PROJEKTANT	VYPRACOVAL	ČÍSLO PARE:	PROJEKTOVÁ ČINNOST	
DAVID JOHANÍK	DAVID JOHANÍK		DAVID JOHANÍK	
OBEC: KAMENNÝ ÚJEZD		IČO: 74415786, tel. 607983335		
INVESTOR: OBEC KAMENNÝ ÚJEZD, NÁMĚSTÍ 220, 373 81 KAM. ÚJEZD		e-mail: d.johanik@seznam.cz		
NÁZEV STAVBY:		STUPEŇ :		Ú.R.+OHL
<b>KRYTÉ PARKOVACÍ STÁNÍ PRO TŘI OSOBNÍ AUTOMOBILY</b> na parcele 230 k.ú. KAMENNÝ ÚJEZD		FORMÁT:		A4
		DATUM:		02/2018
OBSAH VÝKRESU:		ZAKÁZ. ČÍS.		01/2018
		MĚŘÍTKO:		Č. VÝKRESU
<b>ŘEZ A-A</b>		1:50		<b>D.1.1.4</b>

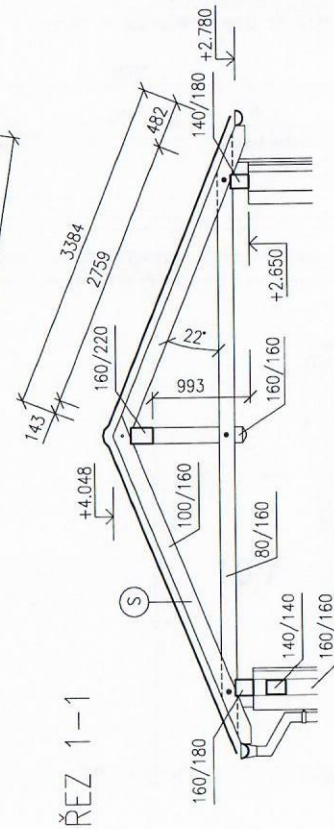
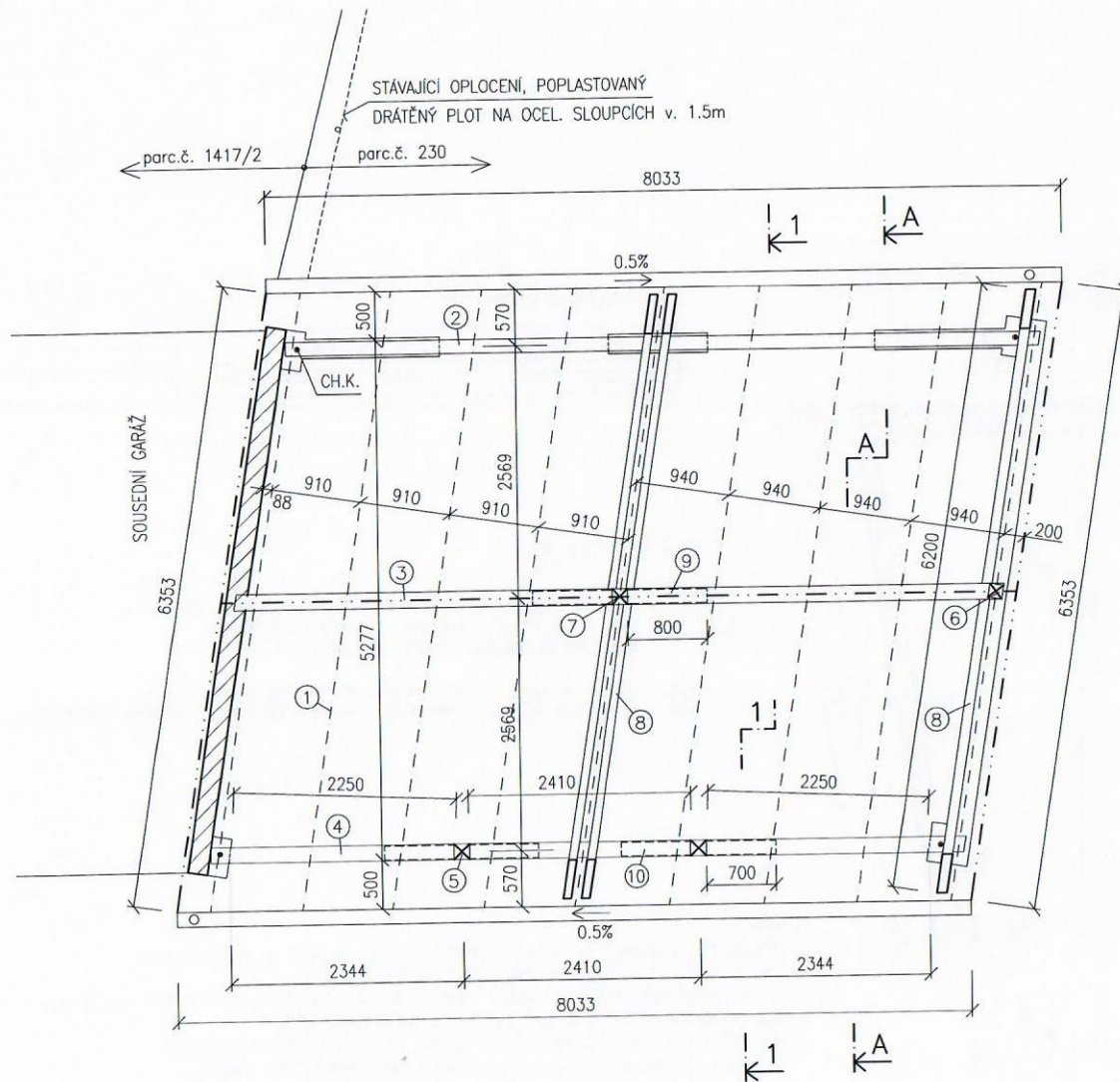

LEGENDA KROVU

Č.V.	PRVEK	DÉLKA (m)	POČET ks	CELKOVÁ DÉLKA(m)
1	100/160	3.5	18	63.0
2	140/180	7.8	1	7.8
3	160/220	7.8	1	7.8
4	160/180	7.8	1	7.8
5	160/160	2.7	2	5.4
6	140/140	1.1	1	1.1
7	160/160	1.1	1	1.1
8	80/160	6.2	3	18.6
9	140/140	1.1	2	2.2
10	140/140	1.0	4	4.0

POZNÁMKA:

- VEŠKERÉ DŘEVĚNÉ PRVKY KROVU BUDOU NAMOŘENY PROTI ŠKŮDCŮM, HNILOBĚ A PLISNI
- DÉLKOVÉ MÍRY V TABULCE JSOU POČÍTÁNY BEZ MONTÁŽNÍCH PŘESAHLŮ, ZÁDLABŮ A BEZ PROŘEZU
- PŘI VÝPOČTU UVAŽOVÁNO SE TŘÍDOU ŘEZIVA C24
- VEŠKERÉ ROZMĚRY NUTNO OVĚŘIT PŘED VÝROBOU NA STAVBĚ, V PŘÍPADĚ VĚTŠÍCH NESROVNALOSTÍ KONTAKTOVAT PROJEKTANTA
- DOKUMENTACE JE ZPRACOVÁNA V ROZSAHU PRO VYDÁNÍ SPOLEČNÉHO ÚZEMNÍHO SOUHLASU A SOUHLASU S PROVEDENÍM OHLAŠOVANÉHO STAVEBNÍHO ZÁMĚRU.
- OSTATNÍ DETAILY A PODROBNOSTI ŘEŠENY V DALŠÍM STUPNI PROJEKTOVÉ DOKUMENTACE
- PRVEK 2,4 V MÍSTĚ ULOŽENÍ NA ZDIVU PŘICHYCEN CHEMICKÝMI KOTVAMI M16, DÉLKA VLEPENÍ 120mm ZÁVITOVÁ TYČ + VELKOPLOŠNÁ PODLOŽKA + MATKA Z NEREZ OCELI, CELKEM 4ks

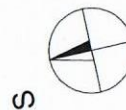

ZOD. PROJEKTANT DAVID JOHANÍK	VYPRACOVAL DAVID JOHANÍK	ČÍSLO PARE:	PROJEKTOVÁ ČINNOST DAVID JOHANÍK IČO: 74415786, tel. 607983335 e-mail: d.johanik@seznam.cz www.projektjohanik.cz
OBEC: KAMENNÝ ÚJEZD			STUPEŇ : Ú.R.+OHL
INVESTOR: OBEC KAMENNÝ ÚJEZD, NÁMĚSTÍ 220, 373 81 KAM. ÚJEZD			FORMÁT: 2A4
NÁZEV STAVBY: <b>KRYTÉ PARKOVACÍ STÁNÍ PRO TŘI OSOBNÍ AUTOMOBILY</b> na parcele 230 k.ú. KAMENNÝ ÚJEZD			DATUM: 02/2018
OBSAH VÝKRESU: <b>KROV</b>			ZAKÁZ. ČÍS. 01/2018
			MĚŘÍTKO: 1:50
			Č. VÝKRESU D.1.1.3

## Cenová nabídka

### Kryté parkovací stání pro tři automobily.

Celkové náklady na vybudování krytého parkovacího stání pro tři osobní automobily na parcele č. 230, 2927/2 v k.ú. Kamenný Újezd.

**Celková cena : 477.377,- Kč.**

**Nejsem plátce DPH.**

Termín realizace : Leden 2019 – Duben 2019

Termín realizace je závislý na počasí, je možné dokončení stavby dříve, pokud k tomu nastanou vhodné podmínky.

Záruční doba na zhotovené dílo : 60 měsíců.

Kamenný Újezd dne 16. 10. 2018

**TOMÁŠ SCHMIED**  
ZEDNICTVÍ, POSKYTOVÁNÍ TECH. SLUŽEB  
IČO: 06284388  
TEL: 603 115 504

.....  
Razítko

  
.....  
podpis